

TEKNISKA DATA

Kapacitet: 28-60 kW 2,3-5 kg/t
Olie: Viskositet max.: 6 mm²/s (1,5°E) ved 20°C
Spænding: 220 V + 10% - 15% 50 HZ
Motor: 0,75 A 2850 o/min. 298 rad/s
Kondensator: 3,15 µF 500 V
Transformator: Sekundær: 8 kV 16 mA
Pumpe: Max.: 30 kg/t ved 10 bar (9,5 gph ved 142 psi)
 max. tryk: 15 bar (213 psi)
Strøm: 210 W 345 VA

**OVERTRYK
I FORBRÆNDINGSKAMMERET**

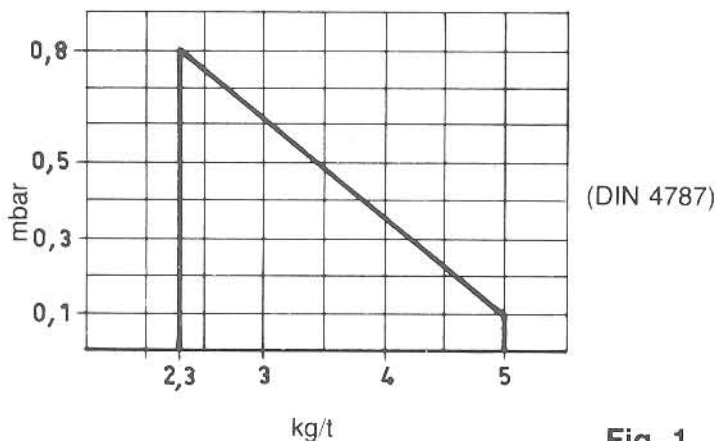

**TEST-KEDLENS DIMENSIONER I
FORBRÆNDINGSKAMMERET**

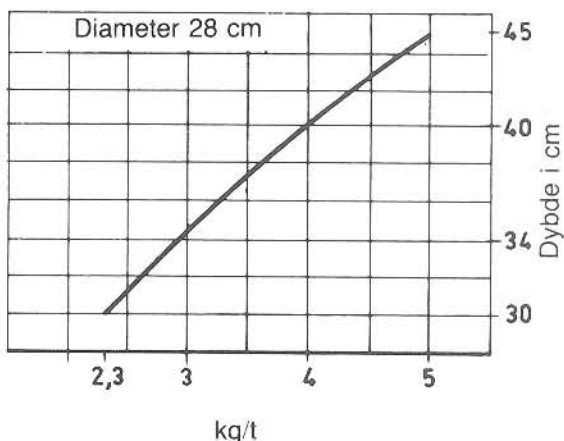
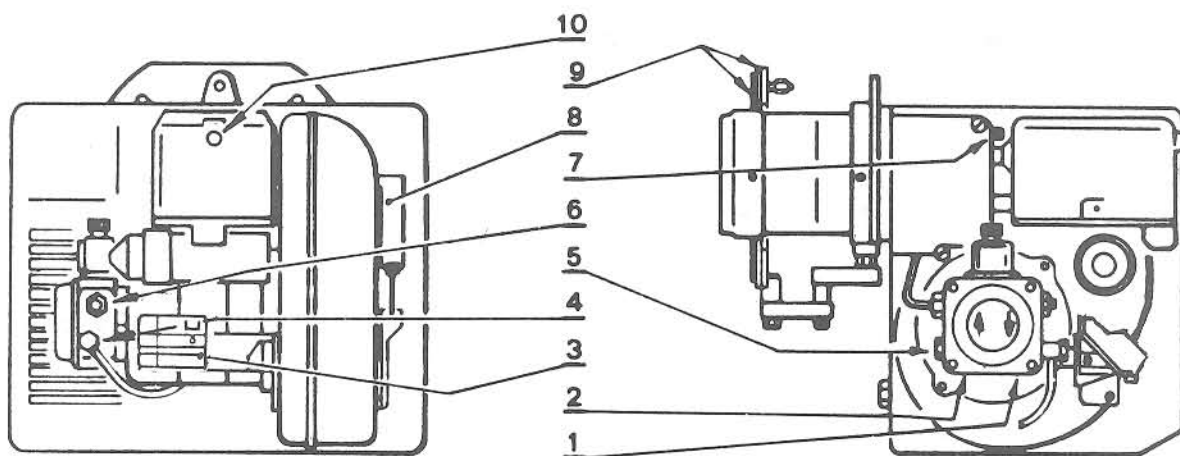

Fig. 1



- | | |
|-------------------------|----------------------------|
| 1. Returledning | 6. Trykregulering |
| 2. Sugeledning | 7. Brænderrørsindstilling |
| 3. Varmelegeme-relæ | 8. Lufthydraulik |
| 4. Manometertilslutning | 9. Kedelflange med pakning |
| 5. Vakuummertilslutning | 10. Blokeringslampe |

MÅLSKITSE

Flange

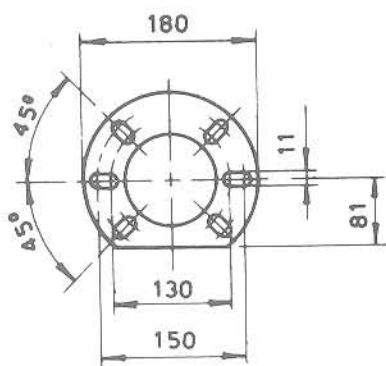

Oliefyret

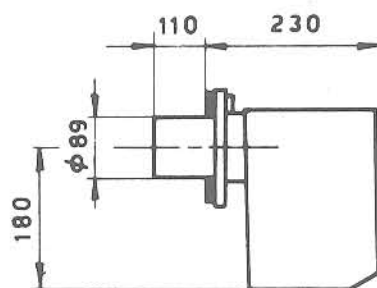
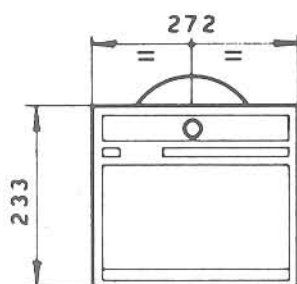

Det er nødvendigt at pakningen (9. fig. 1) placeres mellem kedlens forplade og oliefyrets flange.

Denne pakning har fire huller som, om nødvendigt, kan tilpasses som vist på tegningen til højre.

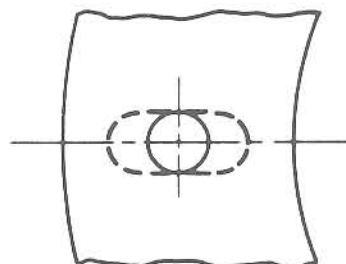

Oliefyret er konstrueret således, at de fleksible olieslanger kan føres ud i såvel venstre som højre side.

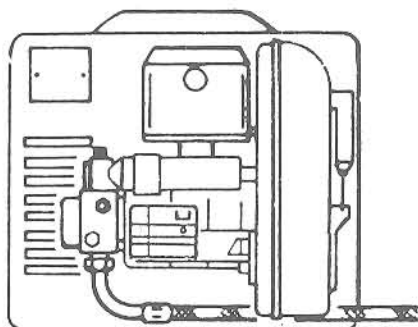
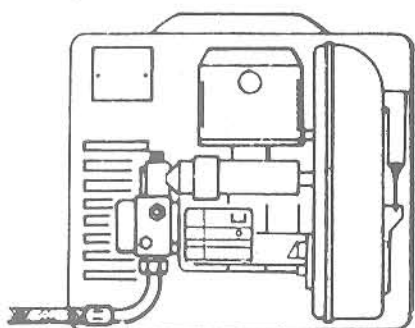

ELEKTRODEINDSTILLING

BEMÆRK: At skruen (A) skal løsnes før en dyse monteres eller demonteres.

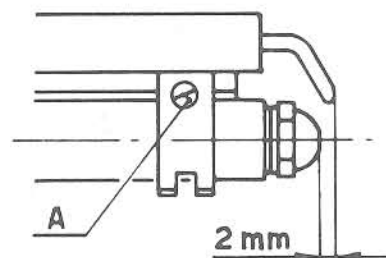
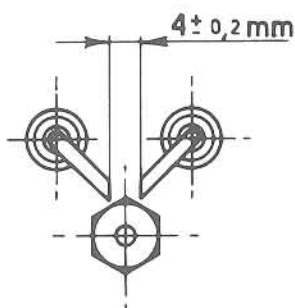

OLIEFYRETS STARTPROGRAM

Normal

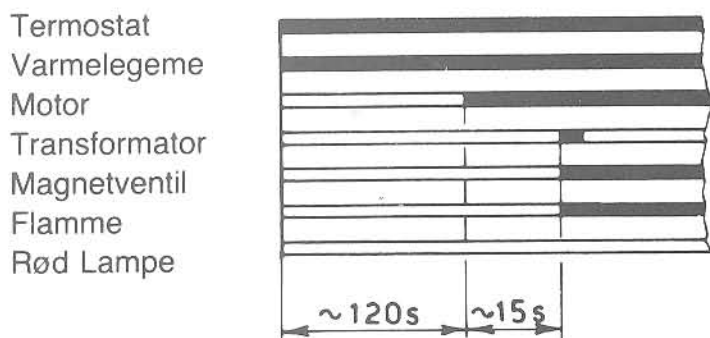

Flammesvigt

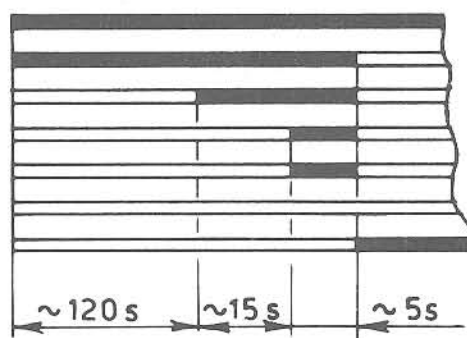

1-STRENGET ANLÆG:

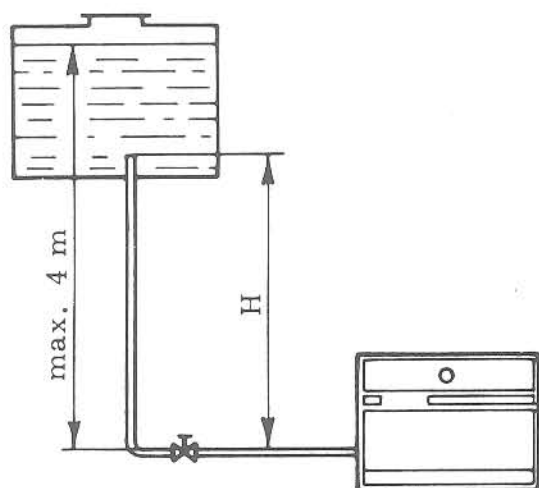

L Meter		
Hm	8/10 mm	10/12 mm
0,5	10	20
1	20	40
1,5	40	80
2	60	100

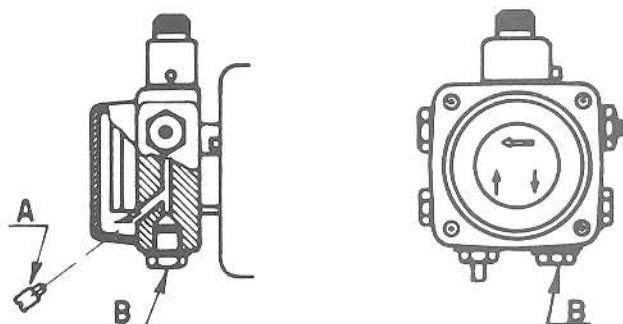

Ved kældertankinstallationer skal oliepumpen ændres til etstrengt drift. Pumpedækslet aftages og bypassskruen (A) fjernes.

Bolten i returstudsen (B) afmonteres ikke.

Udluftning af pumpen finder sted ved at løsne vacuumskruen (5, fig. 1).

NB! Start ikke oliefyret ved udluftning.

Udluftning af pumpen hvis oliestanden er placeret lidt lavere end fyret:

Aftag den lille del af huset foran kontrolkassen, så fotomodstanden kan belyses.

Løs manometerskruen (3, fig. 1) hav lygte klar, start brænderen når magnetventil klikker, belys fotomodstanden indtil olien er fremme, sluk fyret, saml det og fyret er klar til opstart.

2-STRENGET ANLÆG:

L Meter		
Hm	8/10 mm	10/12 mm
0	35	100
0,5	30	100
1	25	100
1,5	20	90
2	15	70
3	8	30
3,5	6	20

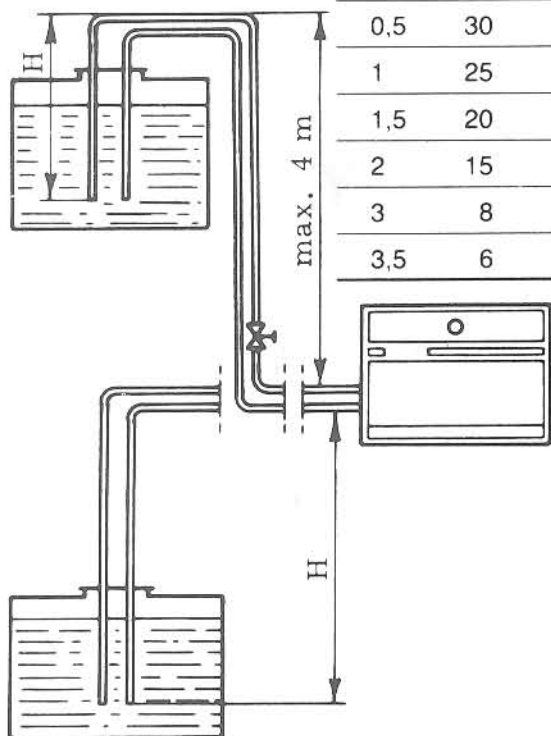

Pumpens sugehøjde må aldrig overstige 0,4 bar (30 cm Hg = 4 m vs). Over denne grænse vil pumpen hyle og luft blive udskilt af olien.

Begge olieledninger skal være fuldstændigt tætte.

Udfør suge- og returledning i koberrør el. lign. uden samlinger og før begge ender lige langt ned i tanken (10-20 cm over bunden afhængig af tanktype).

Såfremt kontraventil anvendes skal denne monteres på sugeledningen.

Udluftning af pumpen: Start oliefyret og vent på olie.

Såfremt oliefyret »går på rødt« vent mindst 20 sekunder før genstart finder sted.

Alternativ metode:

Kontrolkassen demonteres og hvid ledning fra motor på klemme nr. 7 afmonteres. Ledning stikkes ind under de resterende ledninger så korslutning ikke er mulig.

Kontrolkassen monteres, oliefyret vil nu køre uden at magnetventilen åbner.

ELEKTRISK FORBINDELSE

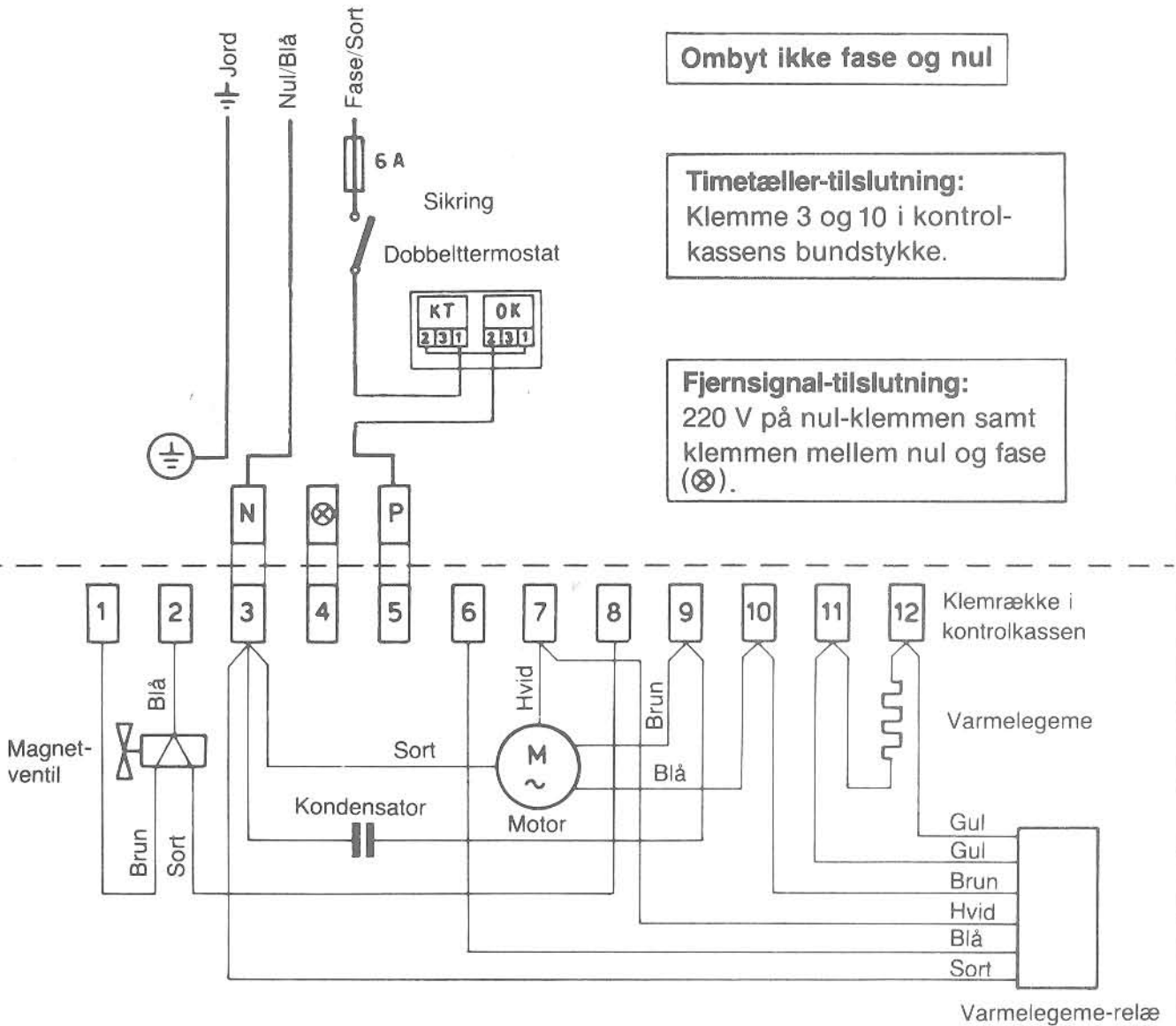

Ombyt ikke fase og nul

Timetæller-tilslutning:
Klemme 3 og 10 i kontrolkassens bundstykke.

Fjernsignal-tilslutning:
220 V på nul-klemmen samt klemmen mellem nul og fase (⊗).

Kontrolkassen aftages ved at løsne skruen (A) (se figuren) hvorefter kassen trækkes i pilens retning.
Fotomodstanden er monteret direkte på kontrolkassens print (under transformatoren) efter »plug-in« metoden.

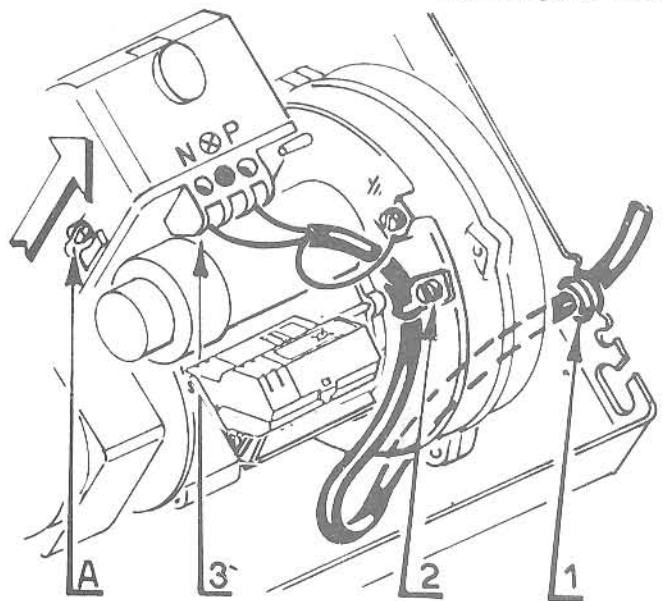

AFPRØVNING

Kontrollér at termostaten afbryder oliefyret og at oliefyret »går på rødt« ved manglende flamme.

Ei-kabllets placering

1. Udgang
2. Aflastningsklemme
3. Klemrække

INDREGULERING AF OLIEFYRET

I afhængighed af kedlens effekt monteres dysen, pumpetrykket vælges, brænderrøret indstilles og luftspjældets åbning bestemmes i henhold til følgende skema:

Dyse ①		Pumpe tryk ②	Kapacitt kg/t	Brænder- rør ③	Luft- spjæld ④
GPH	Vinkel	bar	%	Indstilling	Indstilling
0,60	60°	12	2,27	1,5	3,7
0,65	60°	12	2,49	2,0	3,8
0,75	60°	12	2,85	2,5	4,2
0,85	60°	12	3,25	3,0	4,5
1,00	60°	12	3,87	4,0	5,0
1,10	60°	12	4,29	5,0	5,0
1,25	60°		4,91	6,0	6,0

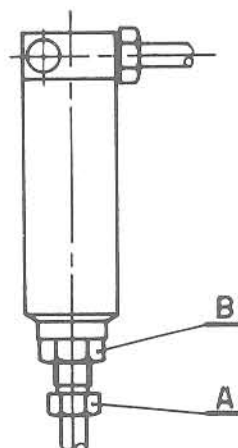

Justering af det automatiske luftspjæld: Skruen (B) løsnes og luftspjældets slaglængde reguleres med skruen (A) hvorefter indstillingen fastlåses med skruen (B).

- ① **Dysefabrikat og type:**
- | | |
|---------|------------|
| Hago | type SS |
| Danfoss | type B-H |
| Monarch | type R-NS |
| Delavan | type W-A-E |
| Steinen | type Q-H |

Forsyn altid installationen med et godt forfilter.

- ② **Pumpetryk:** 12 bar.

Pumpen er fra fabrik indstillet på 12 bar.

- ③ **Justering af brænderrøret:** Dette gøres samtidigt med, at dysen monteres og brænderrøret er demonteret. Indstillingen er afhængig af kapaciteten (se skemaet). Indreguleringen af brænderrøret betyder, at den korrekte balance mellem primær og sekundær luft til forbrændingen skabes i henhold til den indfyrede oliemængde.

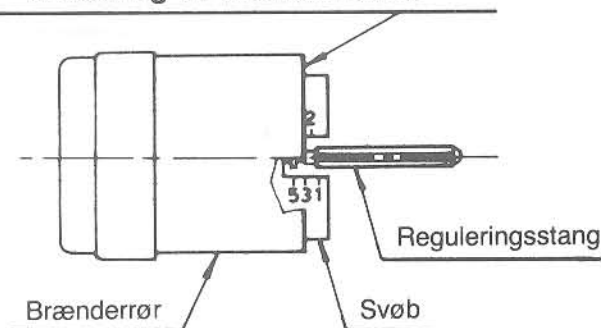
Justering af brænderrøret

Af billedet fremgår at brænderrøret er indstillet på tallet 3,0 hvilket svarer til en dyse 0,85 gph ved 10 bar. Tallet aflæses ved at flugte med kanten af brænderrøret.

Ved at følge skemaet er brænderrøret normalt indstillet korrekt, således at finjustering med luftspjældet er tilstrækkeligt. Skulle imidlertid ønsket om at regulere på brænderørsindstillingen under drift opstå, gøres dette ved hjælp af en 6 mm fastnøgle som følger:

Drej mod højre: (+ tegnet) Luftmængden til forbrændingen søges og det statiske tryk mindskes. CO₂% bliver mindre og flammens vedhæftningsevne til bremseskiven øges. (Indstillingen kan med fordel anvendes ved lave olietemperaturer).

Drej mod venstre: (÷ tegnet) Luftmængden til forbrændingen mindskes og det statiske tryk øges. CO₂% bliver større og flammens vedhæftningsevne til bremseskiven mindskes. (Denne indstilling er ej tilrådelig ved lave olietemperaturer).

I alle tilfælde: Anvend skemaets tal ±1 streg som maximum udsving når brænderørsindstillingen finder sted. 1 streg svarer til 3 omdrejninger på reguleringsstangen. Et lille hul (3) i stangen hjælper med til at tælle omdrejningerne.

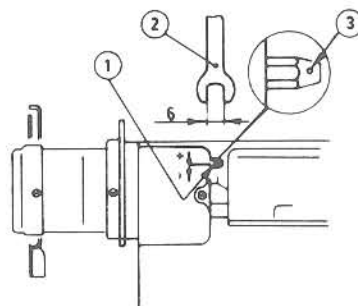

④ **Luftregulering:** Tallene i tabellen gælder når beskyttelseskappen er monteret og når trykket i forbrændingskammeret er 0 mbar. I praksis betyder dette, at tallene som oftest er en smule for høje, idet der sædvanligvis er undertryk. (Trækket fra skorstenen).

Vær opmærksom på at lufttilførslen til forbrændingen kan være afhængig af om kappen er monteret eller ej monteret.

Derfor anbefales følgende fremgangsmåde:

- Justér luftspjældet som vist i tabellen (3).
- Montér kappen ved hjælp af øverste skrue.
- Kontrollér sodtallet (0-1 efter Bacharachs skala).
- Om nødvendigt justér luftspjældet igen og kontrollér sodtallet igen.

OLIE FORVARMNING

For at opnå en stabil opstart og forbrænding, selv ved lave kapaciteter og temperaturer, er oliefyret forsynet med en elektrisk forvarmer som opvarmer olien i brænderrøret.

Ved drift med olieforvarmning skal stikket i varmerelæet sidde lodret.

Når termostaten kalder på varme lyser dioden på varmerelæet op, og efter 1½ – 2½ min. (afhængig af rumtemperaturen) starter brændermotoren. Lyser dioden ikke er varmelegemet afbrudt eller defekt. Lyser dioden, men motoren vil ikke starte, vend stikket til vandret stilling. Hvis motoren starter er varmerelæet defekt. Starter motoren stadig ikke må fejlen findes i andre komponenter end varmelegeme og relæ.

Varmelegeme-relæ

NB. Såfremt det er ønskeligt at afbryde olieforvarmeren, vendes stikket fra lodret pos.  til vandret  ret.

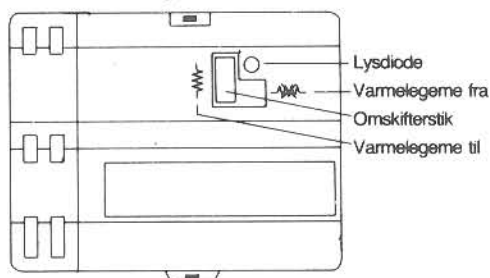

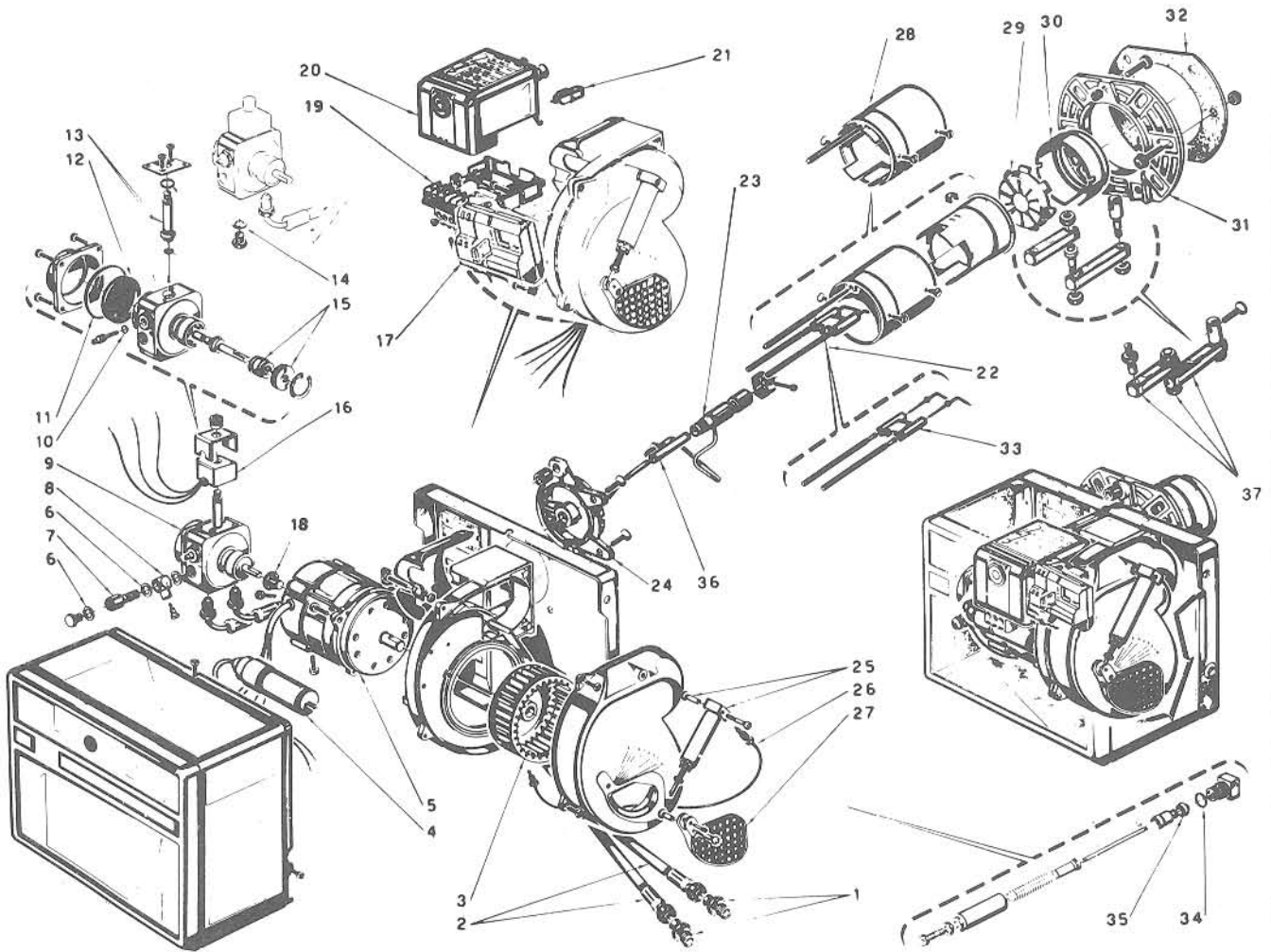

- | | | | | | |
|-----|---------|---------------------|-----|---------|--|
| 1. | 3009068 | Nippel | 21. | 3002280 | Fotomodstand |
| 2. | 3005720 | Fleksibel slange | 22. | 3005767 | Elektrodestok |
| 3. | 3005708 | Blæserhjul | 23. | 3005995 | Dyseholder |
| 4. | 3005798 | Kondensator | 24. | 3005998 | Flange |
| 5. | 3005704 | Motor | 25. | 3006499 | Luftreguleringsstempel |
| 6. | 3007077 | Pakning | 26. | 3005772 | Trykrør |
| 7. | 3005771 | Bolt | 27. | 3000636 | Luftspjæld |
| 8. | 3005759 | Nippel | 28. | 3005769 | Brænderrør komplet |
| 9. | 3005705 | Pumpe | 29. | 3005713 | Bremsekive |
| 10. | 3007028 | O-ring | 30. | 3005714 | Brænderrør |
| 11. | 3007162 | O-ring | 31. | 3005786 | Kedelflange |
| 12. | 3005719 | Filter | 32. | 3005787 | Asbestpakning |
| 13. | 3006036 | Magnetventil | 33. | 3000026 | Elektrodeporcelain |
| 14. | 3007079 | Pakning | 34. | 3007161 | O-ring |
| 15. | 3000439 | Pakdåse | 35. | 3007165 | Pakning |
| 16. | 3002279 | Spole | 36. | 2880543 | Varmelegeme op til brænder nr. 571174/85 |
| 17. | 3002284 | Varmelegeme-relæ | 36. | 3006562 | Varmelegeme fra brænder nr. 571175/85 |
| 18. | 3000443 | Kobling | 37. | 3000640 | Svinghængsel |
| 19. | 3002278 | Bundstykke | | | |
| 20. | 3001124 | Kontrolkasse 483 SE | | | |